

Габаритные, установочные и присоединительные размеры НОЛ-СВЭЛ-0,66



Рис. 1 - Общий вид трансформатора НОЛ-СВЭЛ-0,66



Рис. 5 - Принципиальная электрическая схема трансформатора НОЛ-СВЭЛ-0,66 с дополнительной вторичной обмоткой

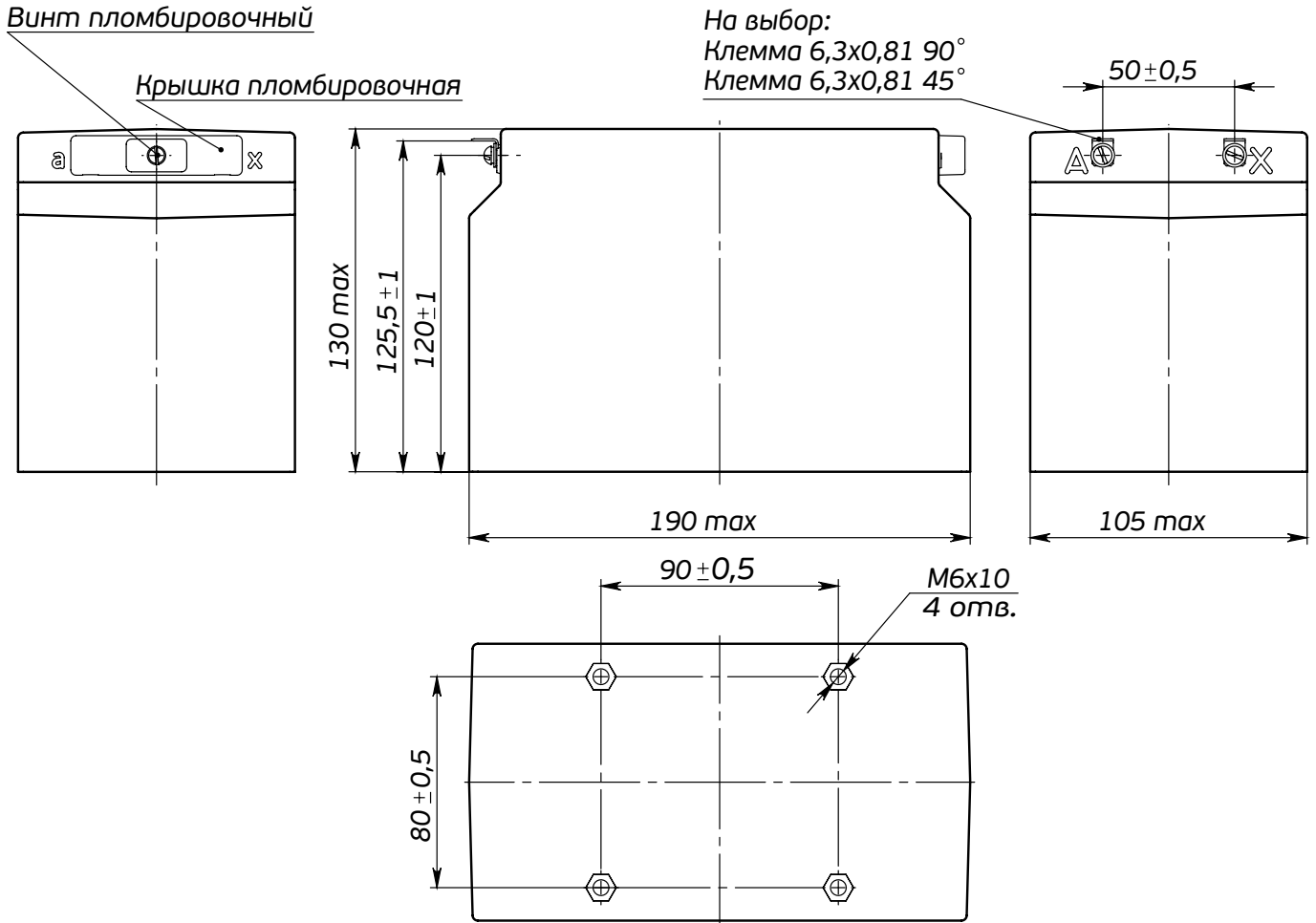
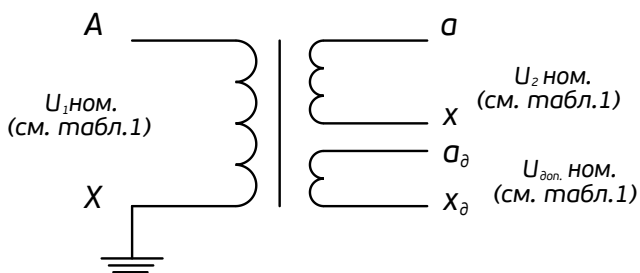
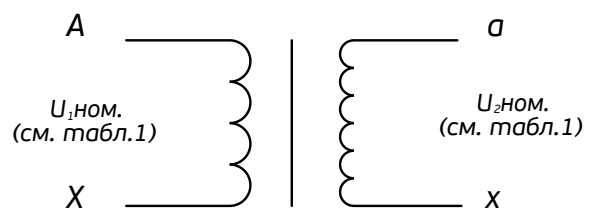

Рис. 6 - Принципиальная электрическая схема трансформатора НОЛ-СВЭЛ-0,66

Масса max 8,5 кг.